

Obiekt	Przebudowa drogi gminnej Nr 113343R Wolica przez wieś do Walowice w km 0+265 - 1+086 wraz z przebudową skrzyżowania w km 1+069 w miejscowości Wolica						
Adres	Wolica, gm. Jasło						
Tytuł rysunku	Orientacja						
Projektant	Branża	Nr uprawnień	Podpis	Data	Skala	Ark.	Nr rys.
mgr inż. Jan Bugała	konstr.- budowlana	ANB.V.7342-51/93		lipiec 2019	-	A4	0

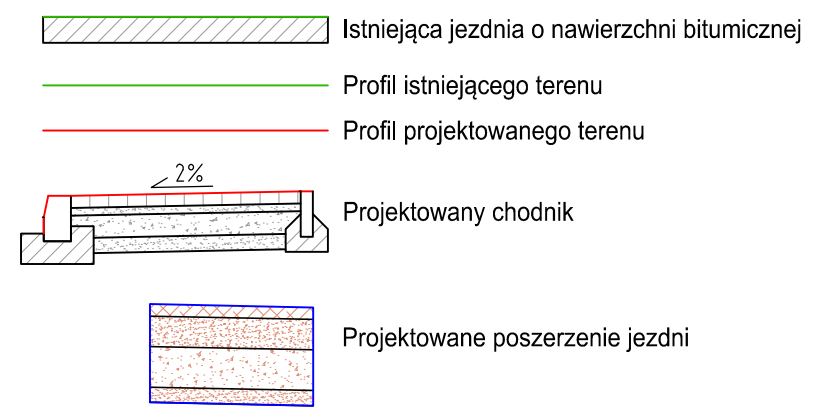

- LEGENDA:
- Linia rozgraniczająca teren inwestycji (pas drogowy)
 - Oś projektowanej jezdni drogowej
 - Istniejąca jezdni drogowa o nawierzchni bitumicznej
 - Projektowane poszerzenie jezdni drogowej o nawierzchni bitumicznej
 - Projektowane utwardzone pobocze drogowe o szer. 0,75 m
 - Istniejący zjazd indywidualny
 - Projektowany chodnik o nawierzchni z kostki betonowej
 - Projektowany zanizony w obrębie zjazdu chodnik o nawierzchni z kostki brukowej
 - Projektowane obramowanie wewnętrzne chodnika z krawężnika drogowego 20x30 cm
 - Projektowane obramowanie zewnętrzne chodnika obrzeżem betonowym 8x30cm
 - Projektowana kanalizacja za deszczowa
 - Projektowana studnia kanalizacyjna deszczowej wraz ze studzienką ściekową uliczną $\varnothing 500$ z osadnikiem bez syfonu
 - Projektowana studnia kanalizacyjna deszczowej wraz z krawężnikowo - jezdniowym pustem ściekowym o pow. młotowej 7,2 dm^2 kl. C 250 kN
 - Projektowane umocnienie dna i skarp rowu kolejowymi korytkami ściekowymi
 - Projektowane prefabrykowany ściek uliczny
 - Projektowane umocnienie skarpy płytami JOMB

Objekt	Przebudowa drogi gminnej Nr 113343R Wolica przez wieś do Walowic w km 0+265-1+086 wraz z przebudową skrzyżowania w km 1+069 w miejscowości Wolica			
Adres	Wolica, gm. Jasło			
Tytuł rysunku	Projekt zagospodarowania terenu			
Projektant	Branta	Nr uprawnień	Podpis	Data
mgr inż. Jan Bugala	konstr.- budowlana	ANB.V.7342-6193		lipiec 2019
Skala	Ark.	Nr rys.		
1:500		1		

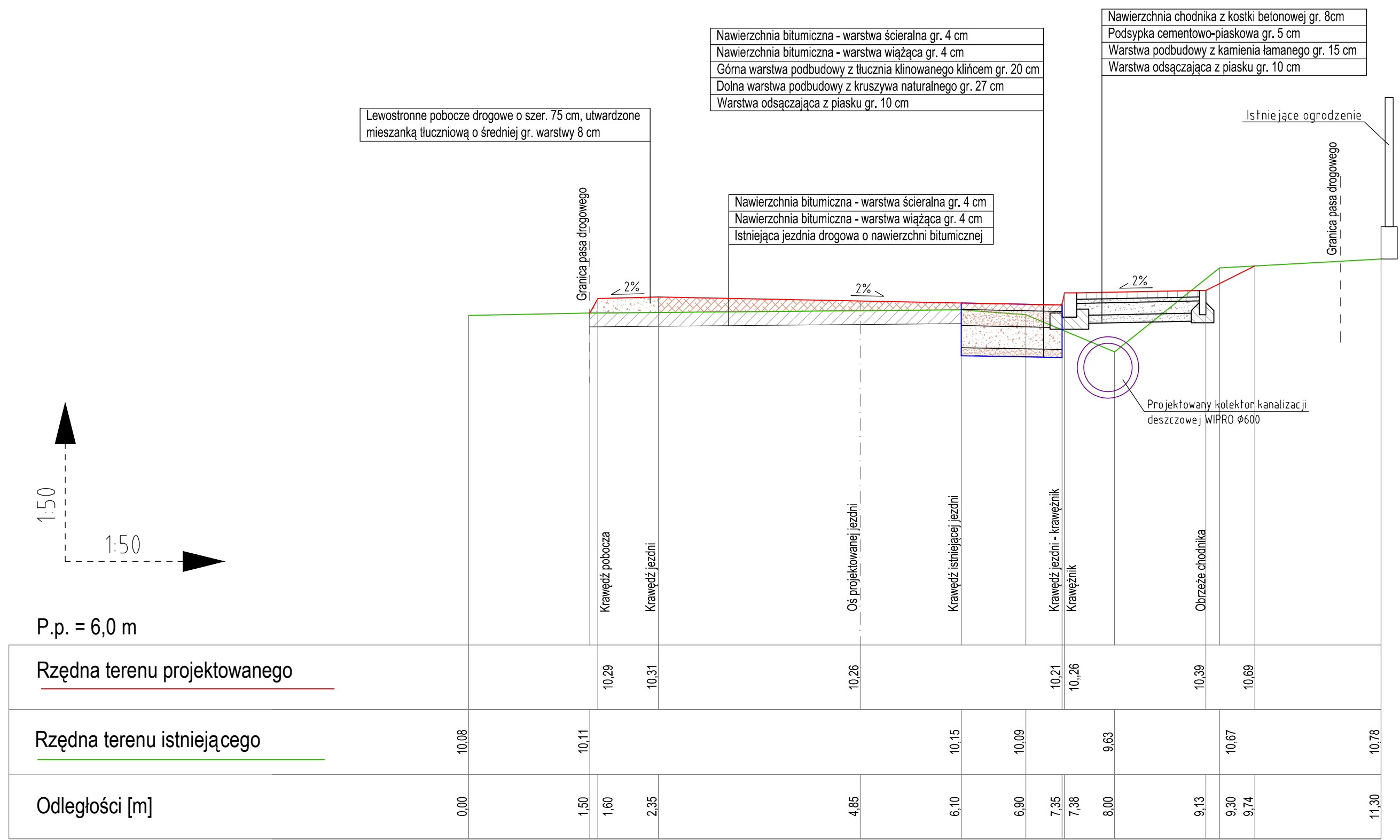

Obiekt	Przebudowa drogi gminnej Nr 113343R Wolica przez wieś do Wałowic w km 0+265 - 1+086 wraz z przebudową skrzyżowania w km 1+069 w miejscowości Wolica						
Adres	Wolica, gm. Jasło						
Tytuł rysunku	Przekrój poprzeczny A-A w km 0+282						
Projektant	Branża	Nr uprawnień	Podpis	Data	Skala	Ark.	Nr rys.
mgr inż. Jan Bugała	konstr.-budowlana	ANB.V.7342-51/93		lipiec 2019	1:50	A3	2

Lewostronne pobocze drogowe o szer. 75 cm, utwardzone mieszanką tłuczniową o średniej gr. warstwy 8 cm

Nawierzchnia bitumiczna - warstwa ścieralna gr. 4 cm
 Nawierzchnia bitumiczna - warstwa wiążąca gr. 4 cm
 Górna warstwa podbudowy z tłuczni klinowanego kłińcem gr. 20 cm
 Dolna warstwa podbudowy z kruszywa naturalnego gr. 27 cm
 Warstwa odsączająca z piasku gr. 10 cm

Nawierzchnia bitumiczna - warstwa ścieralna gr. 4 cm
 Nawierzchnia bitumiczna - warstwa wiążąca gr. 4 cm
 Istniejąca jezdnia drogowa o nawierzchni bitumicznej

Nawierzchnia chodnika z kostki betonowej gr. 8cm
 Podsyпка cementowo-piaskowa gr. 5 cm
 Warstwa podbudowy z kamienia łamanego gr. 15 cm
 Warstwa odsączająca z piasku gr. 10 cm

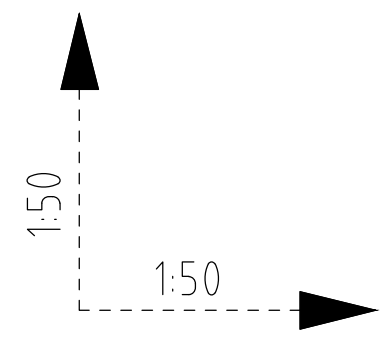

P.p. = 7,0 m

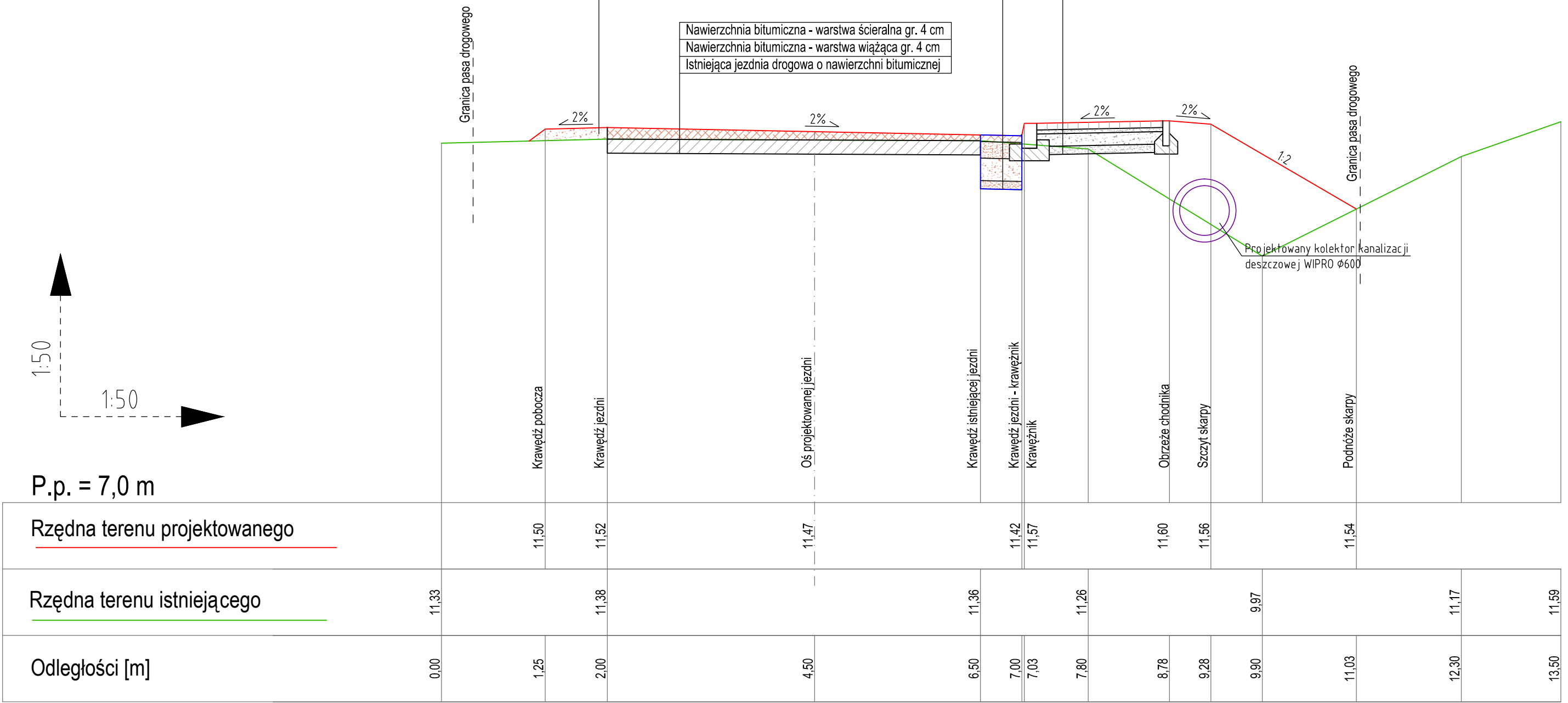

Rzędna terenu projektowanego		11,50	11,52		11,47		11,42	11,57		11,60	11,56		11,54				
Rzędna terenu istniejącego	11,33		11,38			11,36		11,26			9,97			11,17		11,59	
Odległości [m]	0,00	1,25	2,00		4,50		6,50	7,00	7,03	7,80		8,78	9,28	9,90	11,03	12,30	13,50

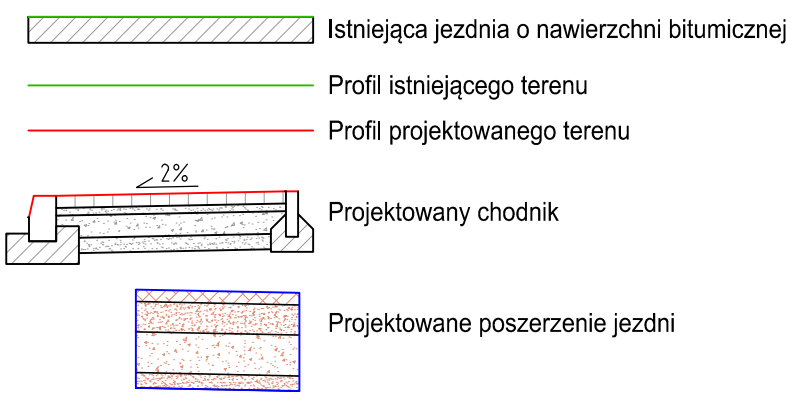

Obiekt	Przebudowa drogi gminnej Nr 113343R Wolica przez wieś do Wałowic w km 0+265 - 1+086 wraz z przebudową skrzyżowania w km 1+069 w miejscowości Wolica						
Adres	Wolica, gm. Jasło						
Tytuł rysunku	Przekrój poprzeczny C-C w km 0+344						
Projektant	Branża	Nr uprawnień	Podpis	Data	Skala	Ark.	Nr rys.
mgr inż. Jan Bugała	konstr.- budowlana	ANB.V.7342-51/93		lipiec 2019	1:50	A3	4

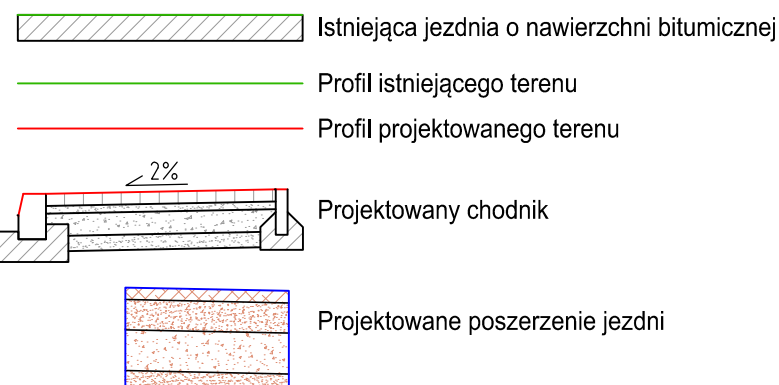
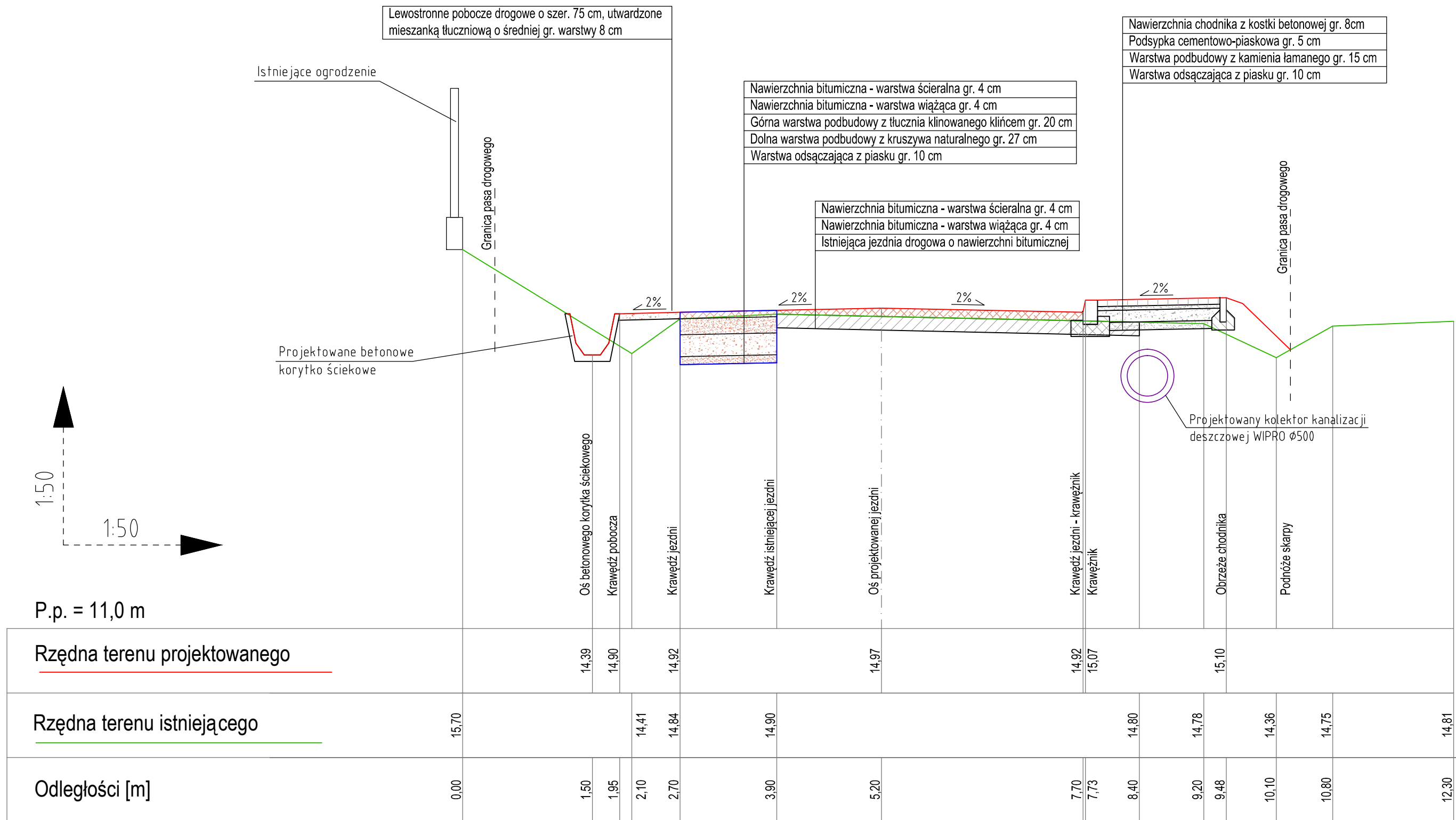

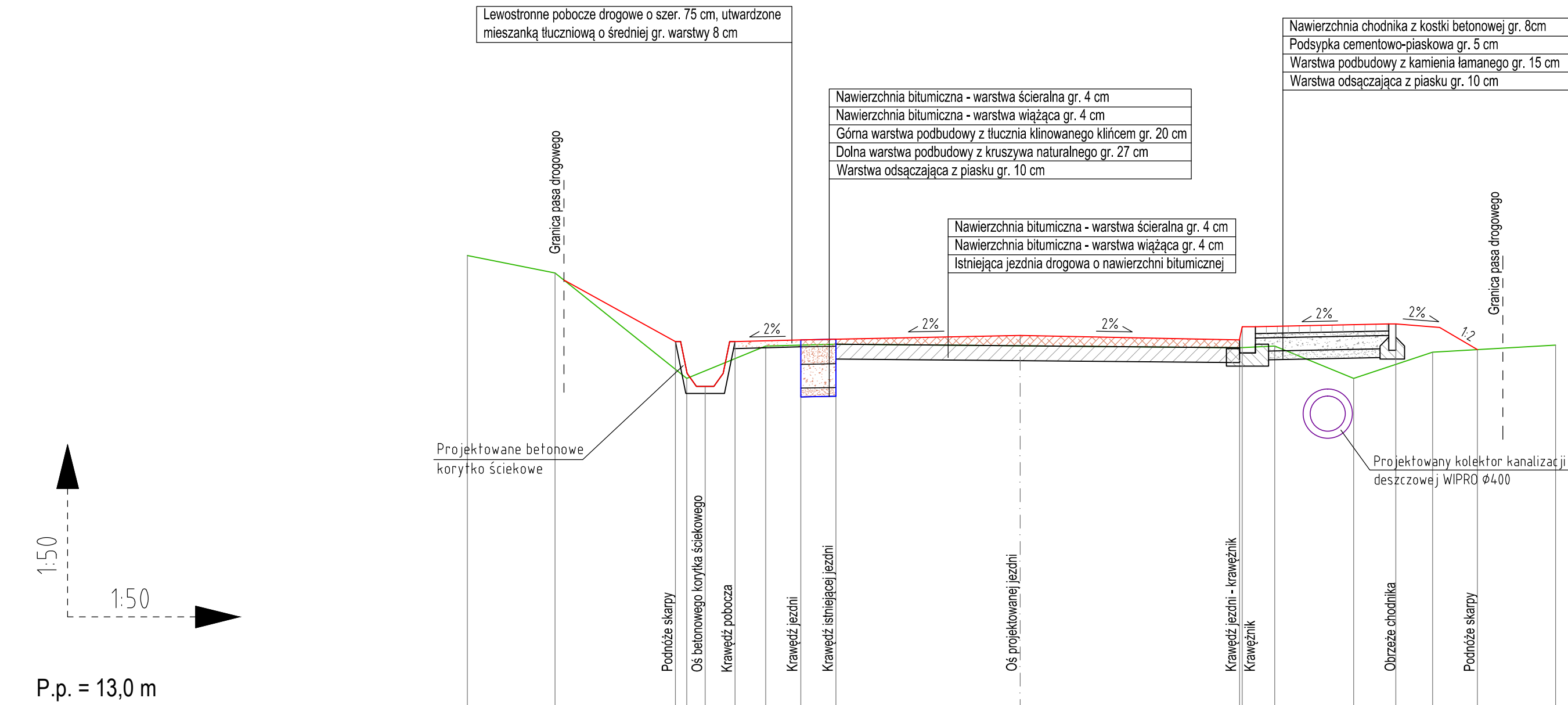

Obiekt	Przebudowa drogi gminnej Nr 113343R Wolica przez wieś do Wałowic w km 0+265 - 1+086 wraz z przebudową skrzyżowania w km 1+069 w miejscowości Wolica						
Adres	Wolica, gm. Jasło						
Tytuł rysunku	Przekrój poprzeczny D-D w km 0+382						
Projektant	Branża	Nr uprawnień	Podpis	Data	Skala	Ark.	Nr rys.
mgr inż. Jan Bugała	konstr.- budowlana	ANB.V.7342-51/93		lipiec 2019	1:50	A3	5



1:50
1:50

P.p. = 13,0 m

<u>Rzędna terenu projektowanego</u>				17,17	16,66	17,17	17,19		17,24		17,19	17,34		17,37	17,08			
<u>Rzędna terenu istniejącego</u>	18,15	17,95	16,75			17,12	17,14				17,10	17,12	16,75	17,05		17,13		
<u>Odległości [m]</u>	0,00	1,00	2,37	2,50	2,71	3,05	3,40	3,80	4,20	6,30	8,80	8,83	9,20	10,10	10,58	11,00	11,51	12,40

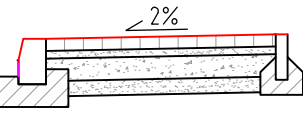
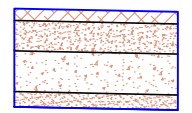

-  Istniejąca jezdnia o nawierzchni bitumicznej
-  Profil istniejącego terenu
-  Profil projektowanego terenu
-  Projektowany chodnik
-  Projektowane poszerzenie jezdni

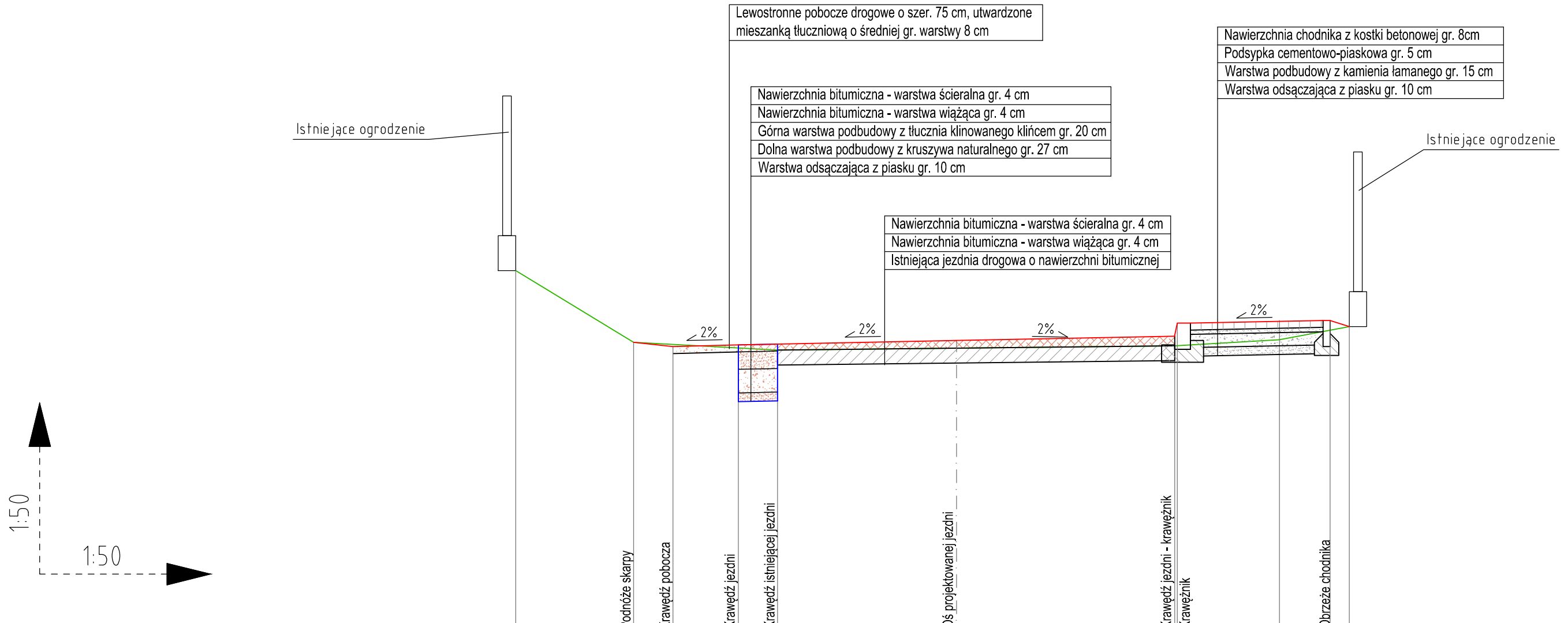
Obiekt	Przebudowa drogi gminnej Nr 113343R Wolica przez wieś do Walowic w km 0+265 - 1+086 wraz z przebudową skrzyżowania w km 1+069 w miejscowości Wolica						
Adres	Wolica, gm. Jasło						
Tytuł rysunku	Przekrój poprzeczny E-E w km 0+432						
Projektant	Branża	Nr uprawnień	Podpis	Data	Skala	Ark.	Nr rys.
mgr inż. Jan Bugała	konstr.-budowlana	ANB.V.7342-51/93		lipiec 2019	1:50	A3	6



P.p. = 28,0 m

<u>Rzędna terenu projektowanego</u>		31,64	31,64	31,66		31,71	31,76	31,91	31,94		
<u>Rzędna terenu istniejącego</u>	32,51	31,71		31,60			31,65	31,72	31,87		
<u>Odległości [m]</u>	0,00	1,35	1,80	2,55	3,00	5,05	7,55	7,58	8,75	9,33	9,55

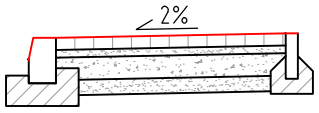
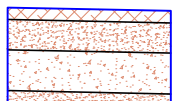
-  Istniejąca jezdnia o nawierzchni bitumicznej
-  Profil istniejącego terenu
-  Profil projektowanego terenu
-  Projektowany chodnik
-  Projektowane poszerzenie jezdni

Obiekt	Przebudowa drogi gminnej Nr 113343R Wolica przez wieś do Wałowic w km 0+265 - 1+086 wraz z przebudową skrzyżowania w km 1+069 w miejscowości Wolica						
Adres	Wolica, gm. Jasło						
Tytuł rysunku	Przekrój poprzeczny K-K w km 0+590						
Projektant	Branża	Nr uprawnień	Podpis	Data	Skala	Ark.	Nr rys.
mgr inż. Jan Bugała	konstr.- budowlana	ANB.V.7342-51/93		lipiec 2019	1:50	A3	12

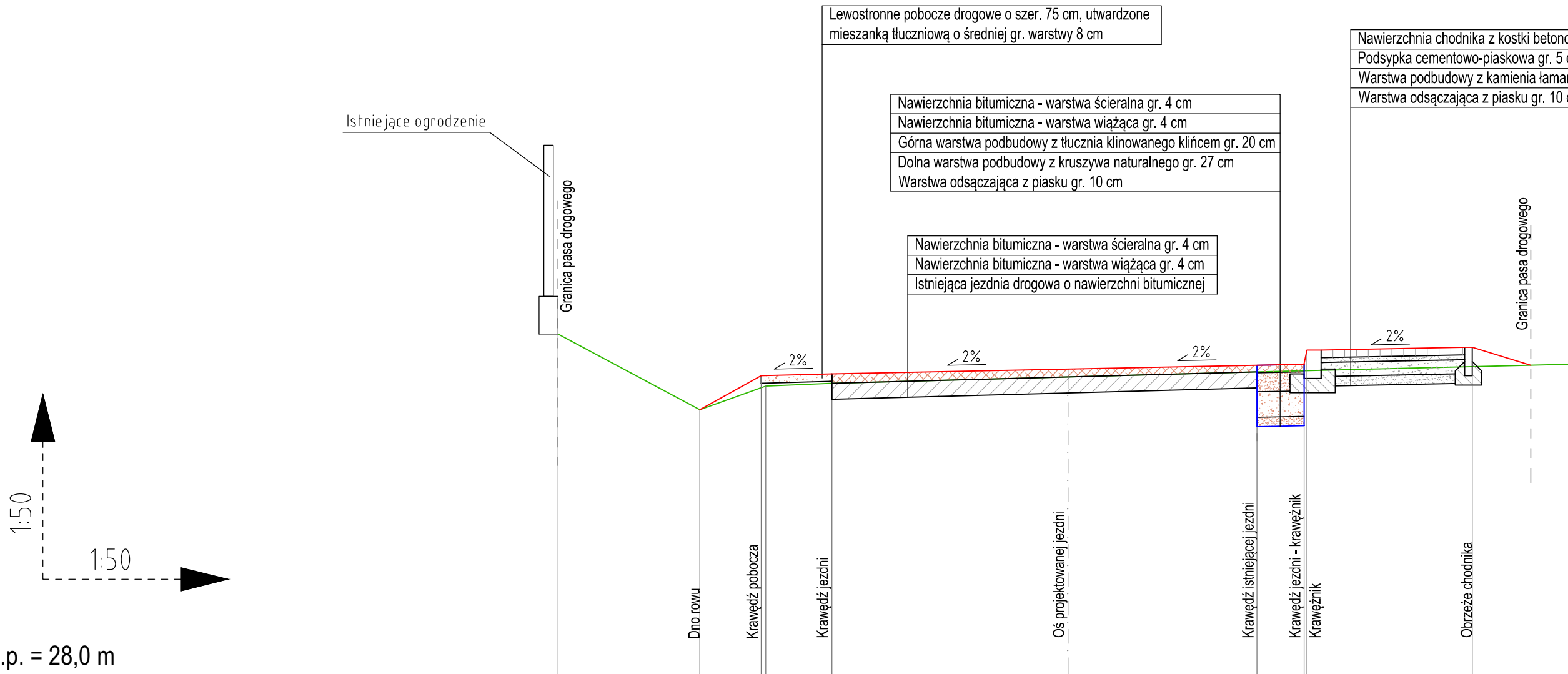

P.p. = 28,0 m

<u>Rzędna terenu projektowanego</u>													
			32,19	32,21		32,26		32,31	32,46		32,49		
<u>Rzędna terenu istniejącego</u>	32,63	31,83	32,08	32,11			32,23						32,31
<u>Odległości [m]</u>	0,00	1,50	2,15	2,20	2,90	5,40	7,40	7,90	7,93		9,68		10,70

- Istniejąca jezdnia o nawierzchni bitumicznej
- Profil istniejącego terenu
- Profil projektowanego terenu
- Projektowany chodnik
- Projektowane poszerzenie jezdni

Obiekt	Przebudowa drogi gminnej Nr 113343R Wolica przez wieś do Wałowic w km 0+265 - 1+086 wraz z przebudową skrzyżowania w km 1+069 w miejscowości Wolica						
Adres	Wolica, gm. Jasło						
Tytuł rysunku	Przekrój poprzeczny M-M w km 0+744						
Projektant	Branża	Nr uprawnień	Podpis	Data	Skala	Ark.	Nr rys.
mgr inż. Jan Bugała	konstr.- budowlana	ANB.V.7342-51/93		lipiec 2019	1:50	A3	14

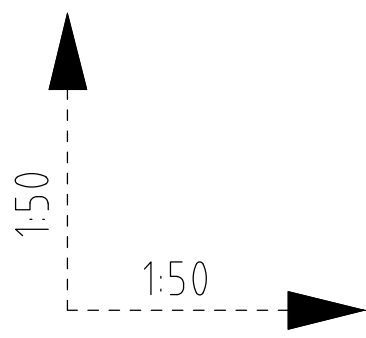

P.p. = 30,0 m

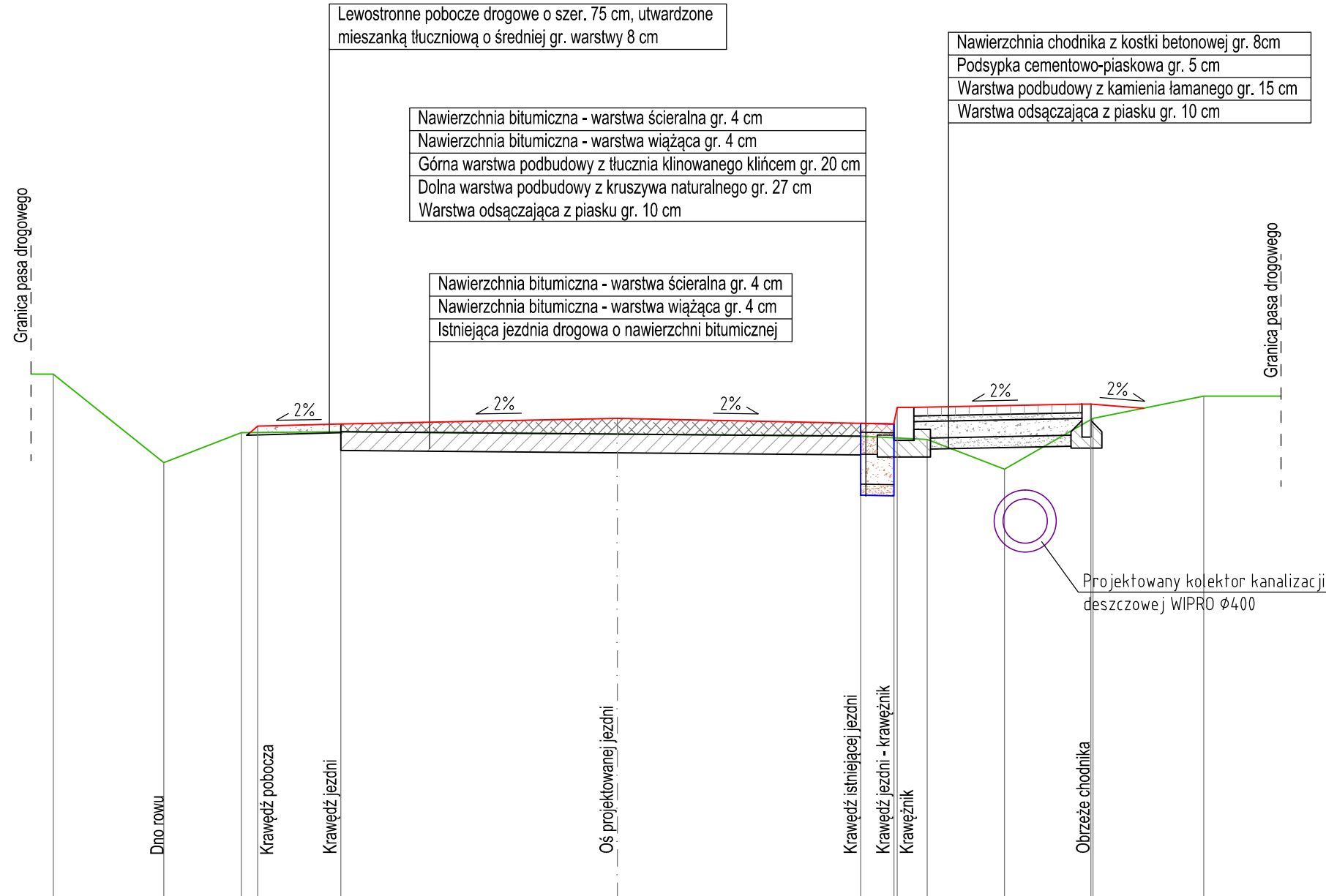

Lewostronne pobocze drogowe o szer. 75 cm, utwardzone mieszanką tłuczniową o średniej gr. warstwy 8 cm

Nawierzchnia bitumiczna - warstwa ścieralna gr. 4 cm
 Nawierzchnia bitumiczna - warstwa wiążąca gr. 4 cm
 Górna warstwa podbudowy z tłucznia klinowanego kłińcem gr. 20 cm
 Dolna warstwa podbudowy z kruszywa naturalnego gr. 27 cm
 Warstwa odsączająca z piasku gr. 10 cm

Nawierzchnia bitumiczna - warstwa ścieralna gr. 4 cm
 Nawierzchnia bitumiczna - warstwa wiążąca gr. 4 cm
 Istniejąca jezdnia drogowa o nawierzchni bitumicznej

Nawierzchnia chodnika z kostki betonowej gr. 8cm
 Podsyпка cementowo-piaskowa gr. 5 cm
 Warstwa podbudowy z kamienia łamanego gr. 15 cm
 Warstwa odsączająca z piasku gr. 10 cm

<u>Rzędna terenu projektowanego</u>				34,28	34,30		34,35		34,30	34,45		34,48				
<u>Rzędna terenu istniejącego</u>	34,75	33,95	34,22		34,23				34,19		34,16	33,89	34,35	34,55		
<u>Odległości [m]</u>	0,00	1,00	1,70	1,85	2,60		5,10		7,30	7,60	7,63	7,90	8,60	9,38	9,40	10,40

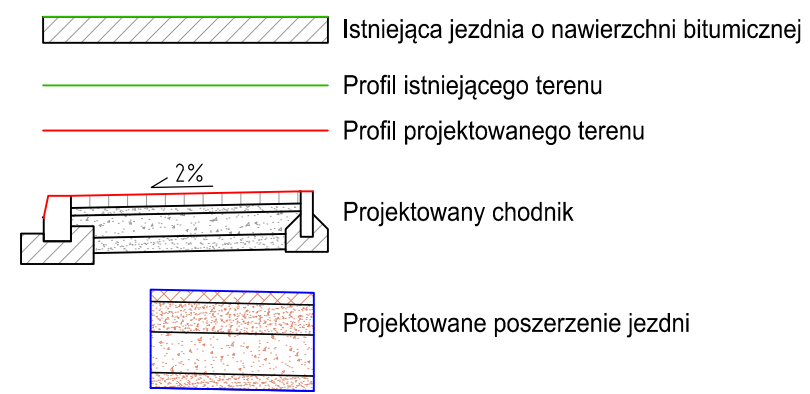

Obiekt	Przebudowa drogi gminnej Nr 113343R Wolica przez wieś do Walowic w km 0+265 - 1+086 wraz z przebudową skrzyżowania w km 1+069 w miejscowości Wolica						
Adres	Wolica, gm. Jasło						
Tytuł rysunku	Przekrój poprzeczny O-O w km 0+844						
Projektant	Branża	Nr uprawnień	Podpis	Data	Skala	Ark.	Nr rys.
mgr inż. Jan Bugała	konstr.- budowlana	ANB.V.7342-51/93		lipiec 2019	1:50	A3	16

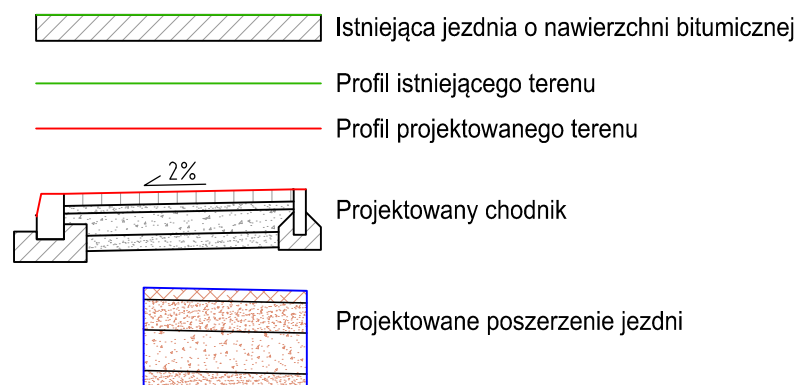
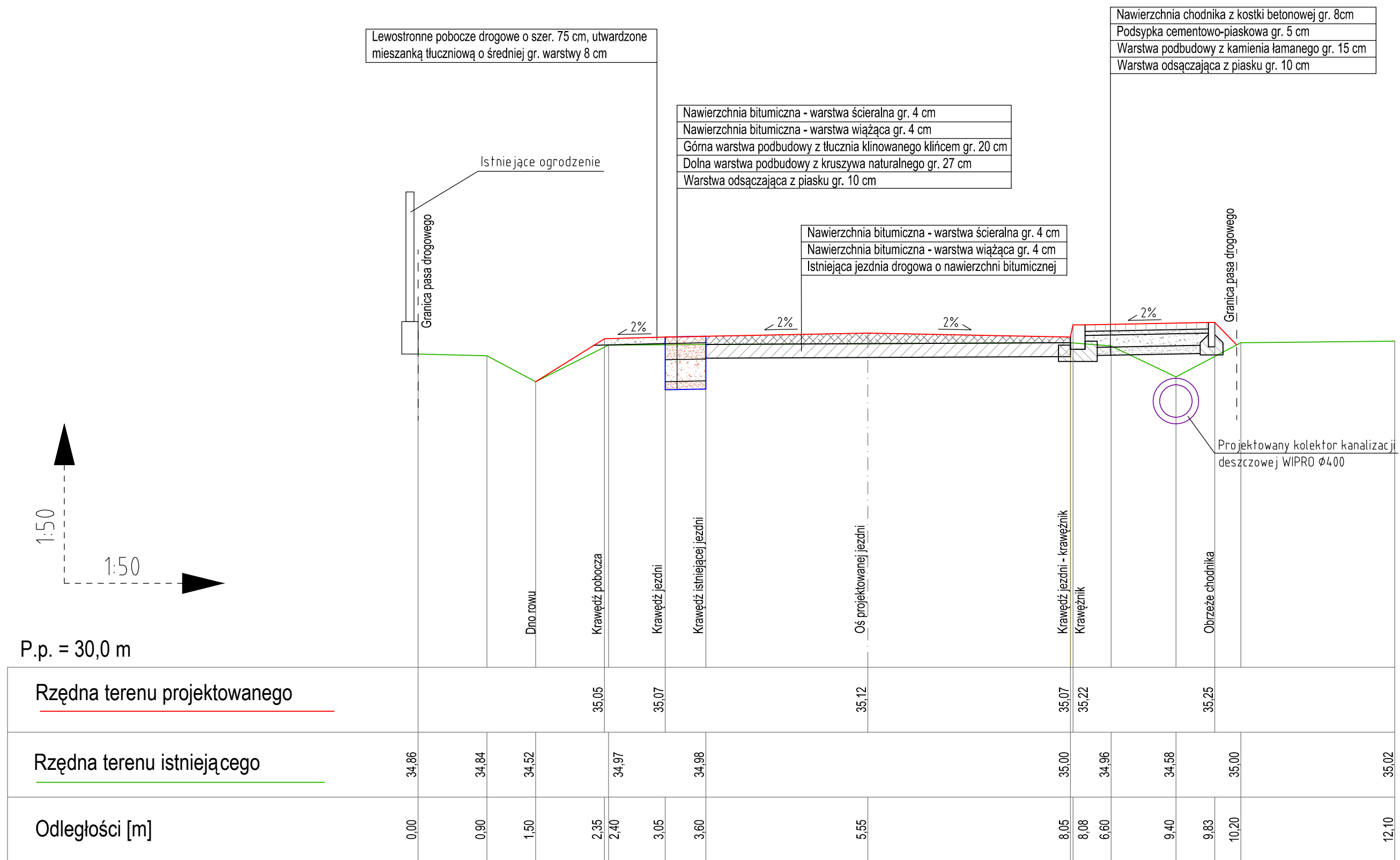

Obiekt	Przebudowa drogi gminnej Nr 113343R Wolica przez wieś do Wałowic w km 0+265 - 1+086 wraz z przebudową skrzyżowania w km 1+069 w miejscowości Wolica					
Adres	Wolica, gm. Jasło					
Tytuł rysunku	Przekrój poprzeczny P-P w km 0+919					
Projektant	Branża	Nr uprawnień	Podpis	Data	Skala	Ark. Nr rys.
mgr inż. Jan Bugała	konstr.-budowlana	ANB.V.7342-51/93		lipiec 2019	1:50	A3 17

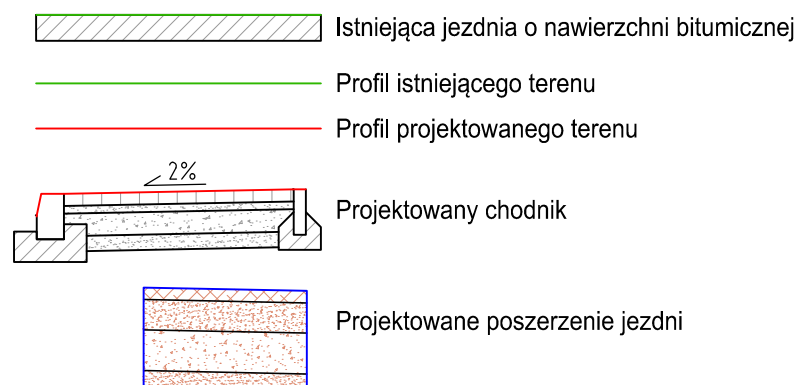
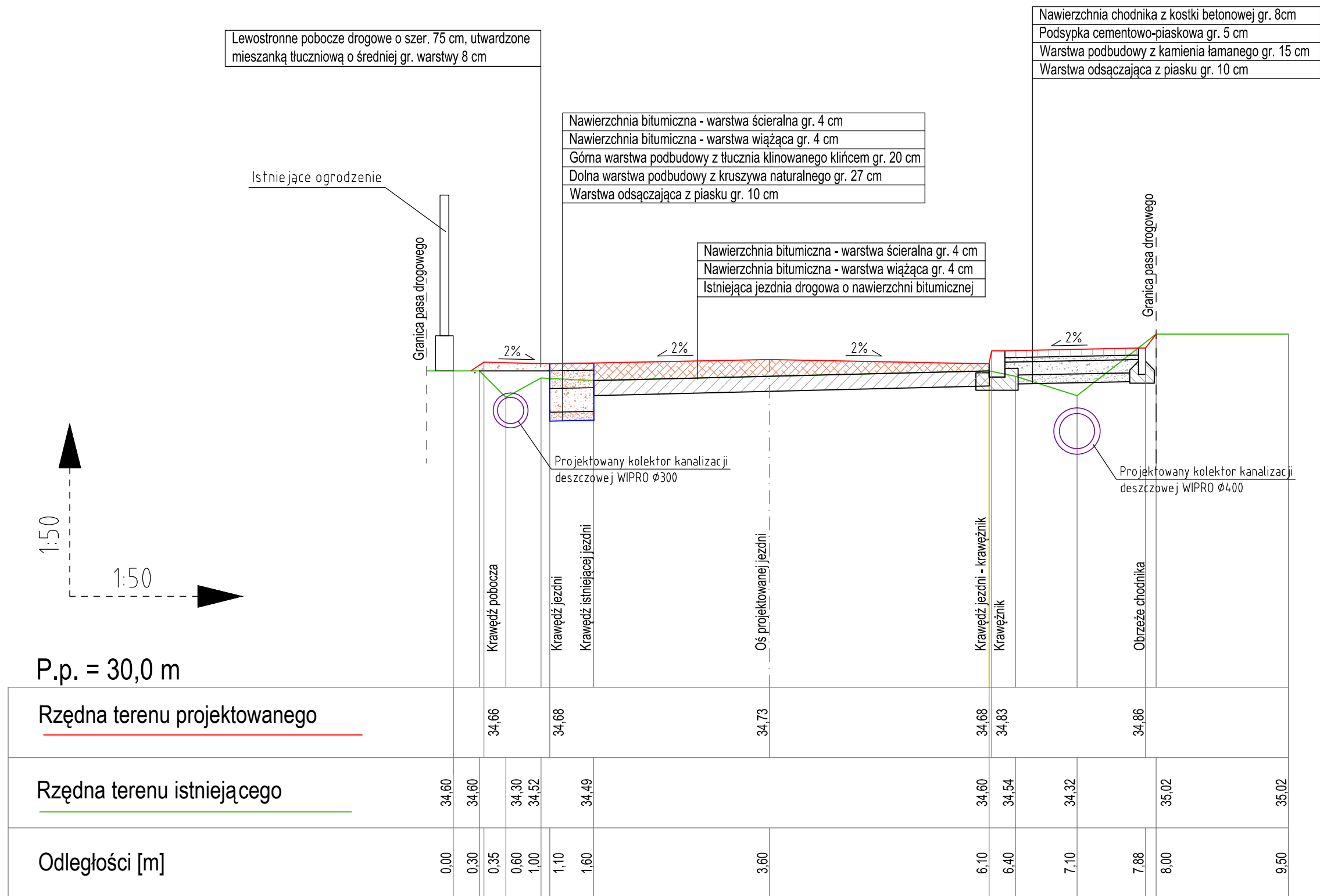

Obiekt	Przebudowa drogi gminnej Nr 113343R Wolica przez wieś do Walowic w km 0+265 - 1+086 wraz z przebudową skrzyżowania w km 1+069 w miejscowości Wolica												
Adres	Wolica, gm. Jasło												
Tytuł rysunku	Przekrój poprzeczny S-S w km 1+014												
Projektant	Branża	Nr uprawnień	Podpis	Data	Skala	Ark.	Nr rys.						
mgr inż. Jan Bugała	konstr.-budowlana	ANB.V.7342-51/93		lipiec 2019	1:50	A3	19						

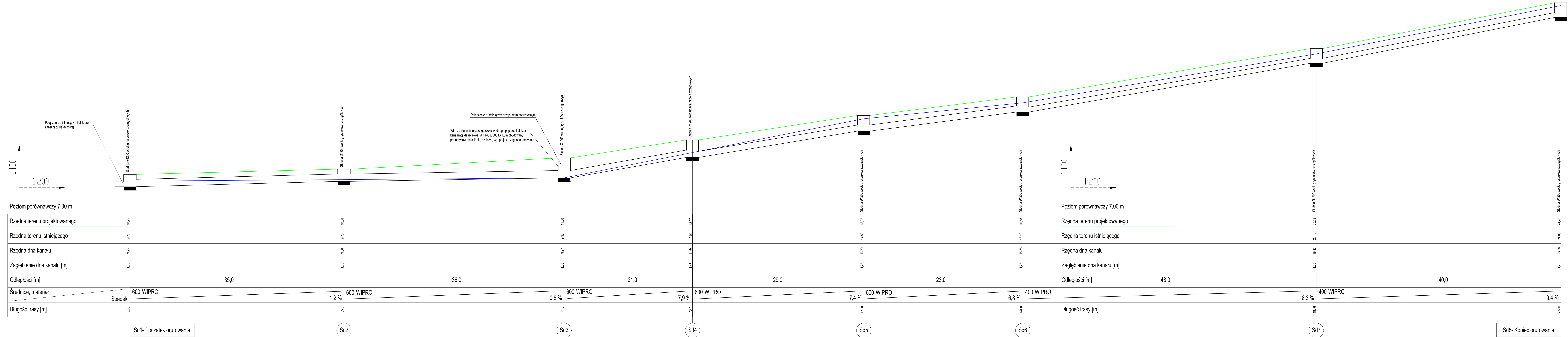

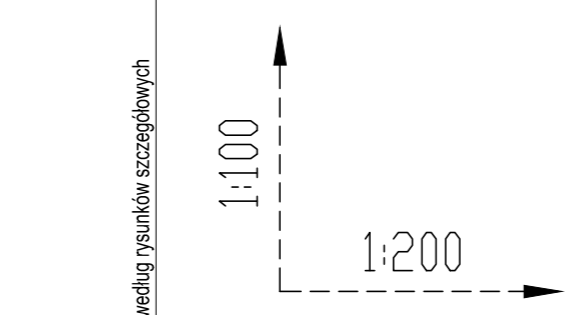
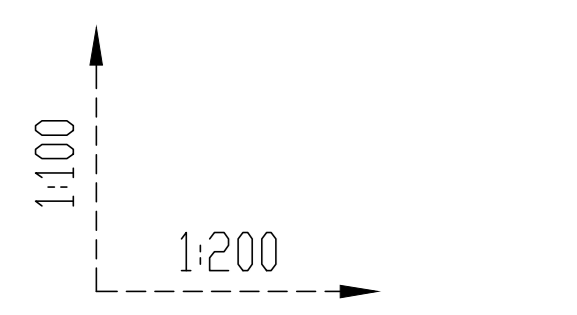


Poziom porównawczy 30,00 m	
Rzędna terenu projektowanego	32,87
Rzędna terenu istniejącego	31,15
Rzędna dna kanału	31,00
Zagłębienie dna kanału [m]	2,00
Odległości [m]	48,0
Średnice, materiał	400 WIPRO
Długość trasy [m]	526,0
Sd9- Początek orurowania	
Sd10	
Sd11	
Sd12	
Sd13	
Sd14	
Sd15	
Sd16	
Sd17	
Koniec orurowania	

Poziom porównawczy 30,00 m	
Rzędna terenu projektowanego	33,27
Rzędna terenu istniejącego	34,62
Rzędna dna kanału	34,12
Zagłębienie dna kanału [m]	1,15
Odległości [m]	38,0
Średnice, materiał	400 WIPRO
Długość trasy [m]	890,0

Poziom porównawczy 30,00 m	
Rzędna terenu projektowanego	33,31
Rzędna terenu istniejącego	32,23
Rzędna dna kanału	31,31
Zagłębienie dna kanału [m]	1,00
Odległości [m]	43,0
Średnice, materiał	400 WIPRO
Długość trasy [m]	1027,00

Poziom porównawczy 30,00 m	
Rzędna terenu projektowanego	31,86
Rzędna terenu istniejącego	31,23
Rzędna dna kanału	30,86
Zagłębienie dna kanału [m]	1,00
Odległości [m]	14,0
Średnice, materiał	500 WIPRO
Długość trasy [m]	1084,00

Poziom porównawczy 30,00 m	
Rzędna terenu projektowanego	31,81
Rzędna terenu istniejącego	31,60
Rzędna dna kanału	30,76
Zagłębienie dna kanału [m]	1,05
Odległości [m]	4,0
Średnice, materiał	500 WIPRO
Długość trasy [m]	1088,00

Obiekt: Przebudowa drogi gminnej Nr 1133AR Wólka przez wieś do Wólki w km 0+265 - 1+086 wraz z przebudową skrzyżowania w km 1+68 w miejscowości Wólka
 Adres: Wólka, gm. Jasio
 Tytuł rysunku: Profil podłużny istniejącego terenu w miejscu orurowania oraz przekrojów przez projektowane orurowanie rowu prawostopowego w km 0+762 - 1+084 (odcinek 2)
 Branża: Inżynieria Lądowa
 Nr uprawnień: Podpis
 Data: 11.11.2019
 Inżynier: Jan Bugala
 Inżynier: ANE.V.742-5193
 Skala: 1:100
 Inżynier: 21
 Skala: 1:200

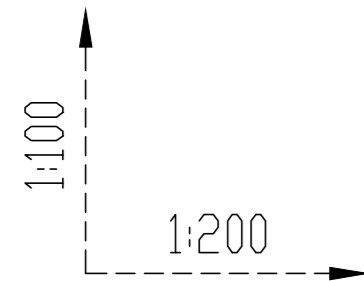

Połączenie z istniejącym kolektorem kanalizacji deszczowej

Poziom porównawczy 25,00 m

Rzędna terenu projektowanego	23,80	26,17	30,50
Rzędna terenu istniejącego	23,46	26,62	30,60
Rzędna dna kanału	22,85	25,17	29,50
Zagłębienie dna kanału [m]	0,95	1,00	1,00
Odległości [m]	300 WIPRO	5,5 %	300 WIPRO
Średnice, materiał	42,0		39,0
Długość trasy [m]	500,00	542,00	581,00

Sd18- Początek orurowania

Sd19

Sd20- Koniec orurowania

Obiekt	Przebudowa drogi gminnej Nr 113343R Wolica przez wieś do Walowic w km 0+265 - 1+086 wraz z przebudową skrzyżowania w km 1+069 w miejscowości Wolica				
Adres	Wolica, gm. Jasło				
Tytuł rysunku	Profil podłużny istniejącego terenu w miejscu orurowania oraz przekrój przez projektowane orurowanie rowu lewostronnego w km 0+500 - 0+581 (odcinek 3)				
Projektant	Branża	Nr uprawnień	Podpis	Data	Skala/Ark. Nr rys.
mgr inż. Jan Bugala				lipiec 2019	1:100 - 22 1:200
					konstr.- budowlana ANB.V.7342-51/93

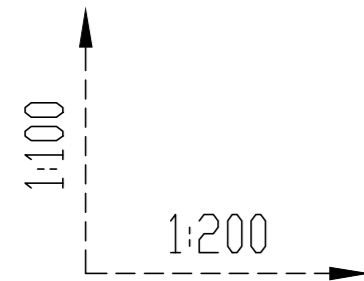

Poziom porównawczy 20,00 m

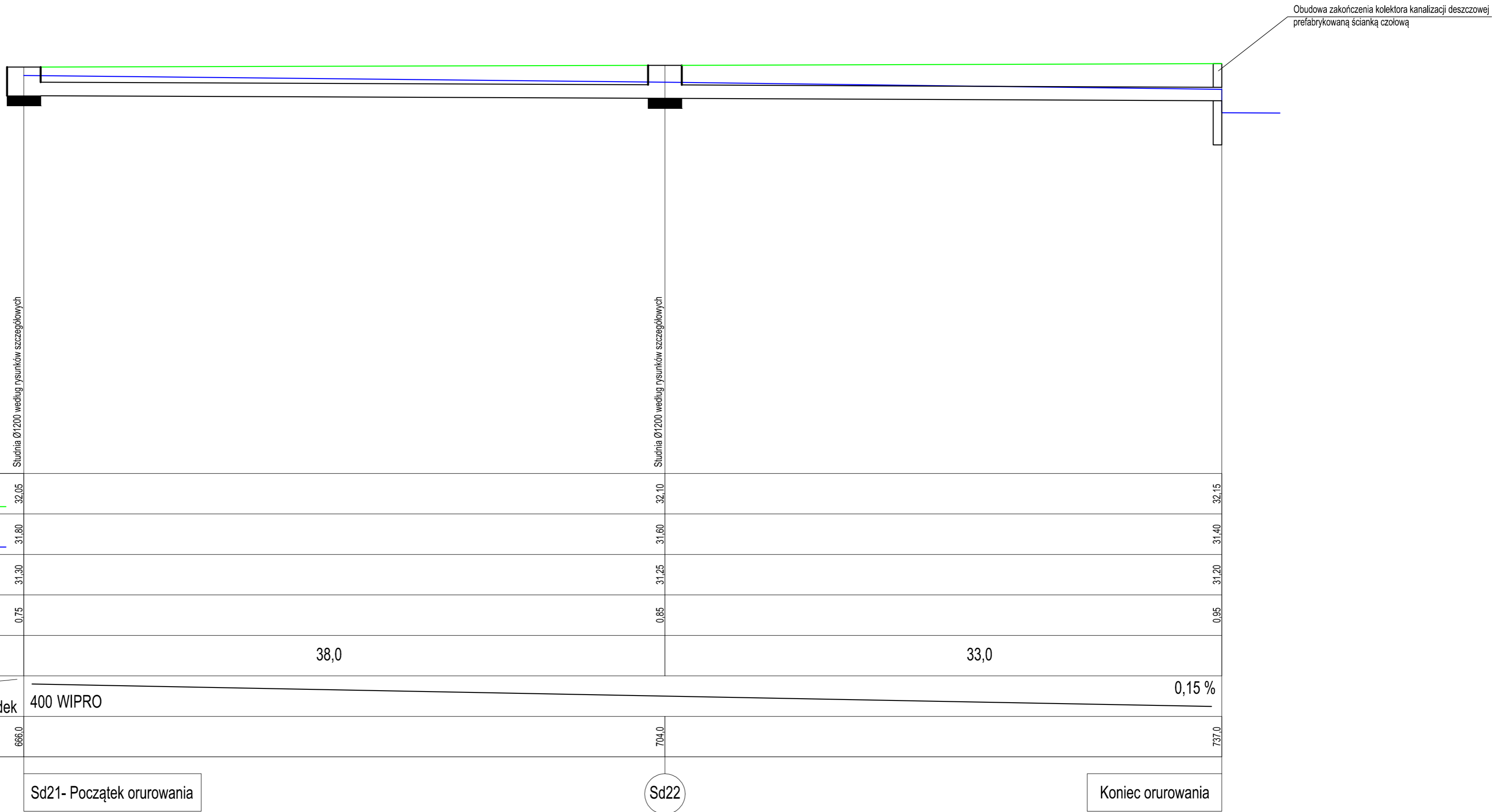

Rzędna terenu projektowanego	32,05	32,10	32,15
Rzędna terenu istniejącego	31,80	31,60	31,40
Rzędna dna kanału	31,30	31,25	31,20
Zagłębienie dna kanału [m]	0,75	0,85	0,95
Odległości [m]		38,0	33,0
Średnice, materiał	400 WIPRO		0,15 %
Długość trasy [m]	665,0	704,0	737,0

Sd21- Początek orurowania

Sd22

Koniec orurowania

Obiekt	Przebudowa drogi gminnej Nr 113343R Wolica przez wieś do Walowic w km 0+265 - 1+086 wraz z przebudową skrzyżowania w km 1+069 w miejscowości Wolica			
Adres	Wolica, gm. Jasło			
Tytuł rysunku	Profil podłużny istniejącego terenu w miejscu orurowania oraz przekrój przez projektowane orurowanie rowu lewostronnego w km 0+666 - 0+737 (odcinek 4)			
Projektant	Branża	Nr uprawnień	Podpis	Data
mgr inż. Jan Bugala				lipiec 2019
	konstr.- budowlana	ANB.V.7342-51/93		1:100
				1:200
				23

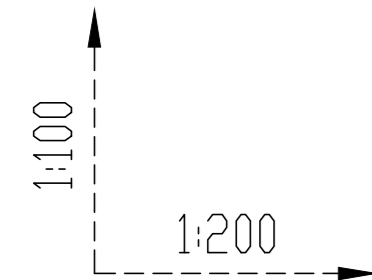

Poziom porównawczy 20,00 m

Rzędna terenu projektowanego	35,40	35,06	33,83	32,97	32,31
Rzędna terenu istniejącego	34,60	34,49	33,60	32,89	32,23
Rzędna dna kanału	34,50	33,86	32,63	31,87	31,31
Zagłębienie dna kanału [m]	0,90	1,20	1,20	1,10	1,00
Odległości [m]		26,0	48,5	22,0	10,50
Średnice, materiał	300 WIPRO				
Spadek		2,5 %	2,5 %	3,5 %	5,3 %
Długość trasy [m]	961,0	987,0	1035,5	1057,5	1088,0

Początek orurowania

Sd23

Sd24

Sd25

Sd16

Obudowa zakończenia kolektora kanalizacji deszczowej prefabrykowaną ścianką czołową

Obiekt	Przebudowa drogi gminnej Nr.113343R Wolica przez wieś do Wałowic w km 0+265 - 1+086 wraz z przebudową skrzyżowania w km 1+069 w miejscowości Wolica				
Adres	Wolica, gm. Jasło				
Tytuł rysunku	Profil podłużny istniejącego terenu w miejscu orurowania oraz przekrój przez projektowane orurowanie rowu lewostronnego w km 0+961 - 1+068 (odcinek 5)				
Projektant	Branża	Nr uprawnień	Podpis	Data	Skala/ Ark. Nr rys.
mgr inż. Jan Bugala	konstr.- budowlana	ANB.V.7342-51/93		lipiec 2019	1:100 - 1:200
					24

W GRUNCIE NAWODNIONYM

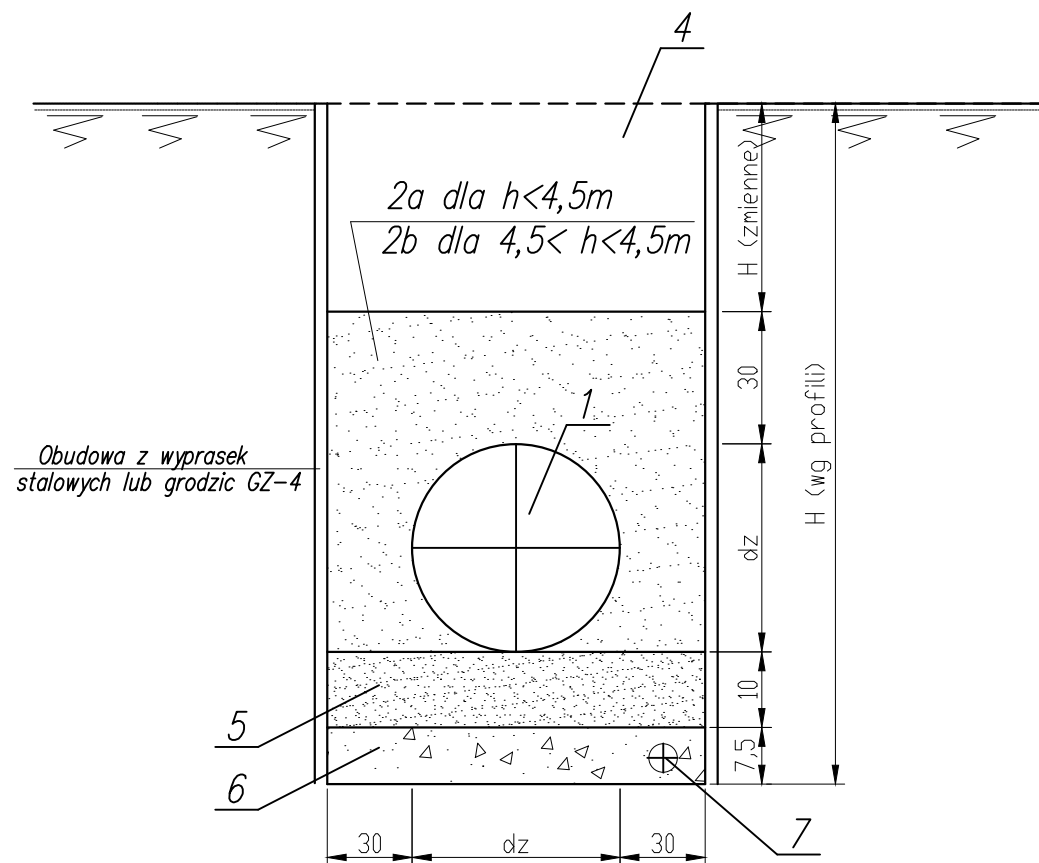

W TERENIE OTWARTYM
(GRUNTY SUCHE)

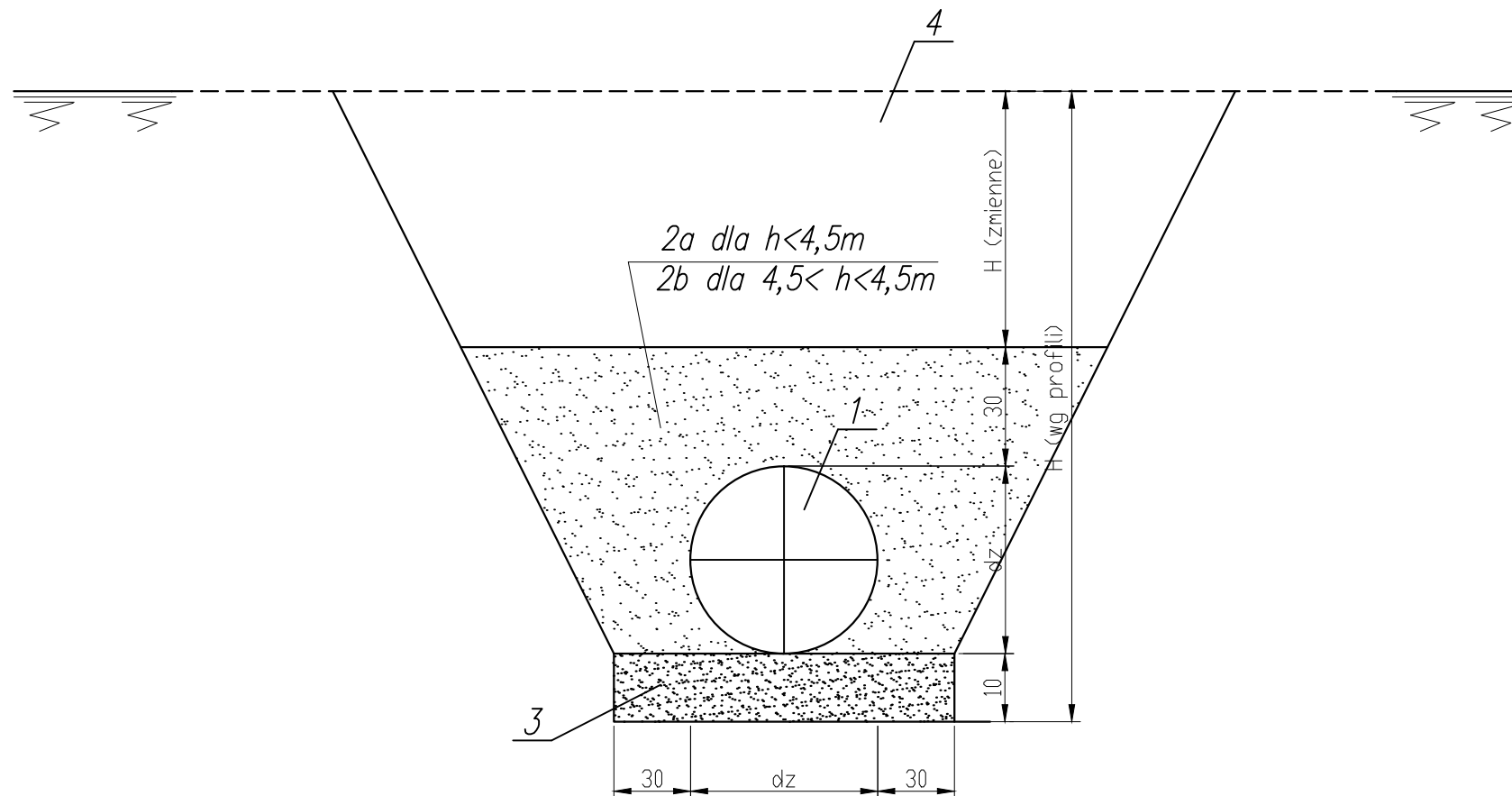

W TERENIE ZABUDOWANYM

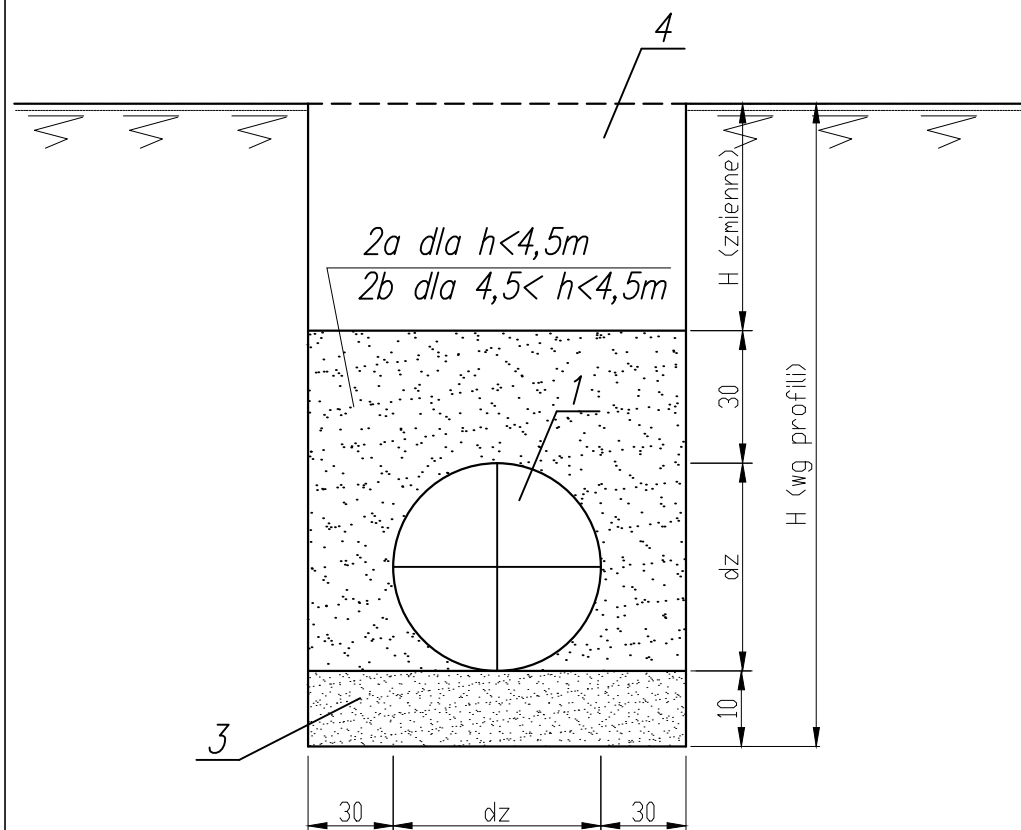

OZNACZENIA:

- 1 Rury kanalizacji deszczowej $\varnothing 600$
- 2a Warstwa ochronna z piasku drobnego i pylistego, piaski gliniaste lub grube i średnie równoziarniste, średnio zagęszczone 85-95% o module odkształcenia $E_z=8\text{MPa}$ dla $H<4,5\text{m}$ grubości 30cm dla $\varnothing 400$ i $\varnothing 600\text{mm}$
- 2b Warstwa ochronna z piasku grubego średnio i dobrze uziarnionego, średnio zagęszczonego 85 - 95% o module odkształcenia $E_z=12\text{MPa}$ dla $4,5\text{m}<H<5,5\text{m}$ grubości 30cm dla $\varnothing 400$ i $\varnothing 600\text{mm}$
- 3 Zagęszczone podłoże z piasku, grubości 10 cm.
- 4 Zasyпка gruntem rodzimym
- 5 Piasek średnioziarnisty stabilizowany cementem ($1200\text{kg}/\text{m}^3$)
- 6 Żwir gruboziarnisty lub tłuczeń grubości 7,5 cm.
- 7 Sączki ceramiczne $\varnothing 7,5$ cm.

Obiekt	Przebudowa drogi gminnej Nr 113343R Wolica przez wieś do Wałowic w km 0+265 - 1+086 wraz z przebudową skrzyżowania w km 1+069 w miejscowości Wolica						
Adres	Wolica, gm. Jasło						
Tytuł rysunku	Przekroje poprzeczne wykopów pod kanalizację						
Projektant	Branża	Nr uprawnień	Podpis	Data	Skala	Ark.	Nr rys.
mgr inż. Jan Bugała	konstr.- budowlana	ANB.V.7342-51/93		lipiec 2019	-	A3	25

Właz kanałowy typu ciężkiego $\varnothing 600\text{mm}$

Du 625

Pu 1000/625

Ku 1000/250

Ku 1000/500

Ku 1000/1000

Przejście szczelne dla kolektora $\varnothing 500$

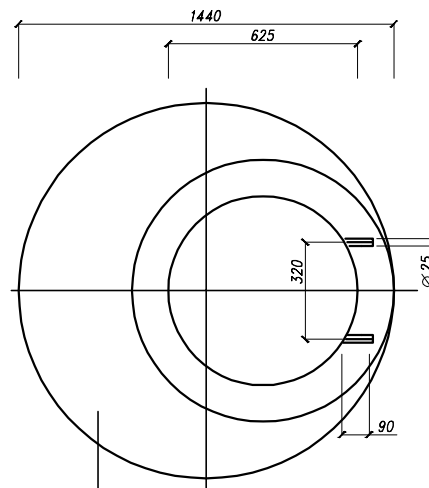
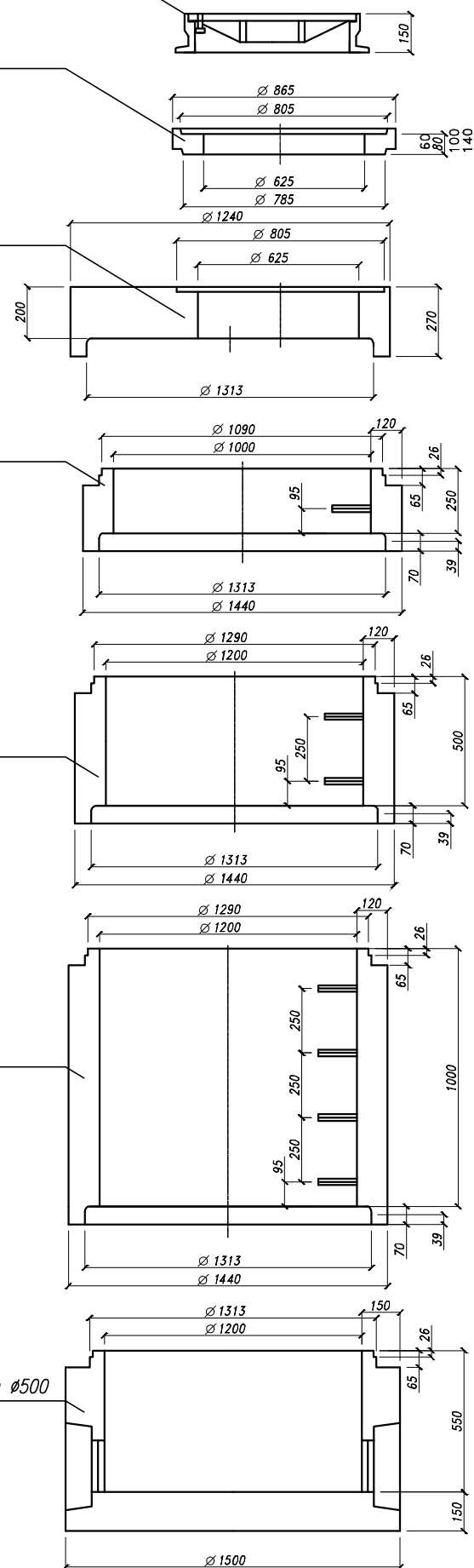

Tu 1200/625

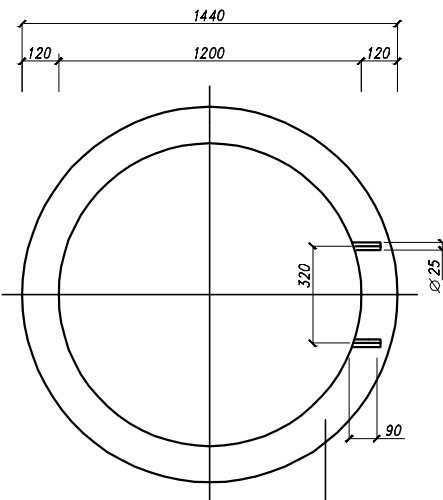

Ku 1200/250, 500, 1000

Odległość zależna od rzędnej kanału deszczowego przedstawionej na profilach

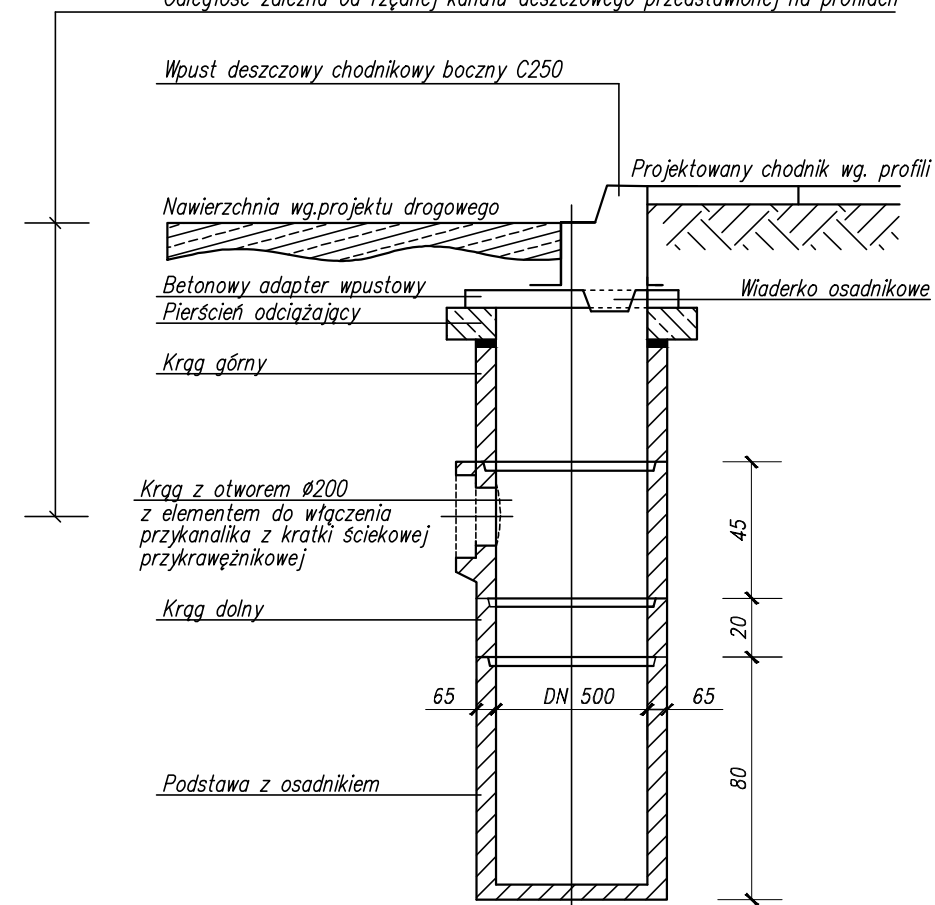

Obiekt	Przebudowa drogi gminnej Nr 113343R Wolica przez wieś do Wałowic w km 0+265 - 1+086 wraz z przebudową skrzyżowania w km 1+069 w miejscowości Wolica						
Adres	Wolica, gm. Jasio						
Tytuł rysunku	Detale studzienek ściekowych						
Projektant	Branża	Nr uprawnień	Podpis	Data	Skala	Ark.	Nr rys.
mgr inż. Jan Bugała	konstr.- budowlana	ANB.V.7342-51/93		lipiec 2019	-	A3	26

ZJAZD INDYWIDUALNY W CIĄGU CHODNIKA – WIDOK Z GÓRY, SKALA 1:50

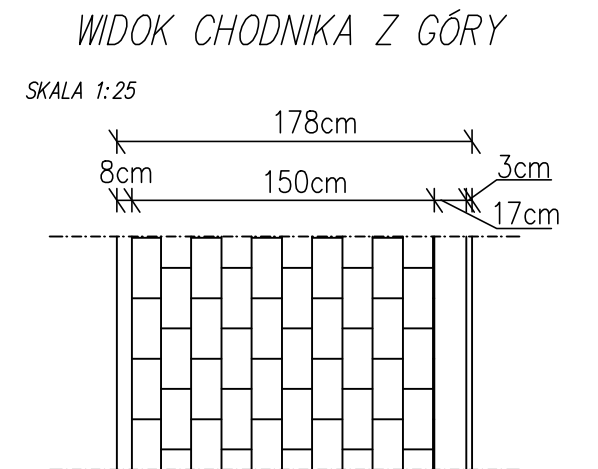
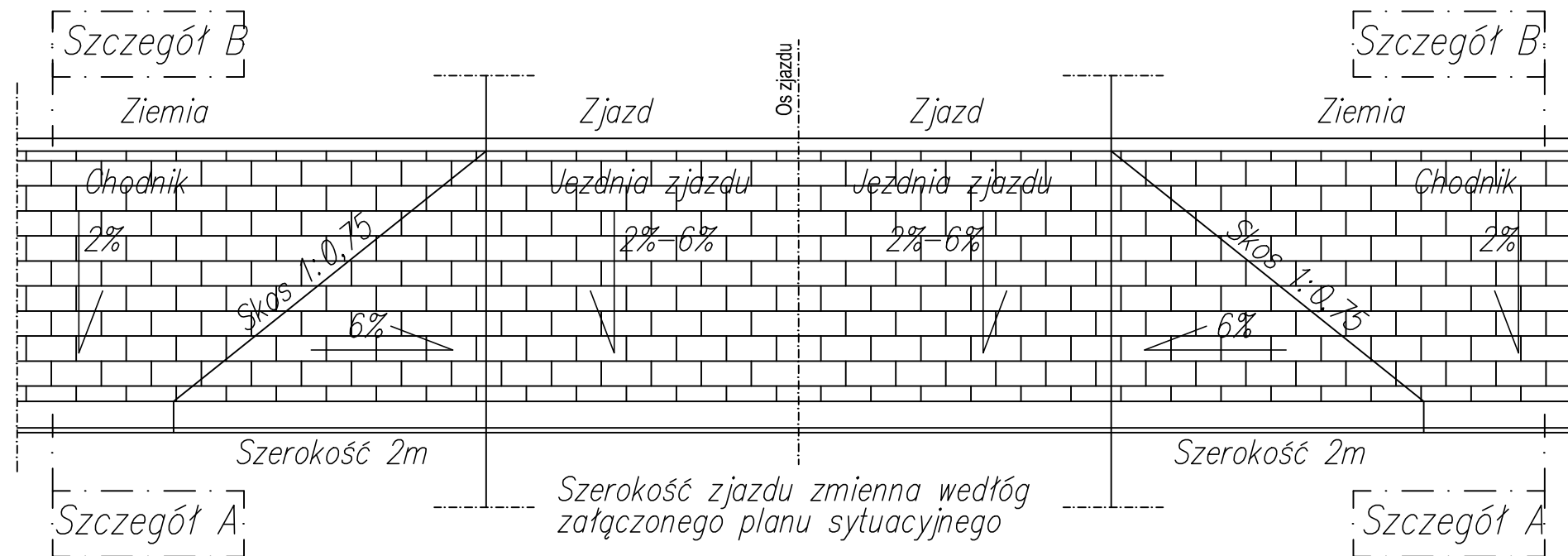

ZJAZD INDYWIDUALNY – WIDOK OD STRONY JEZDNI, POCHYLENIE PODŁUŻNE 6%

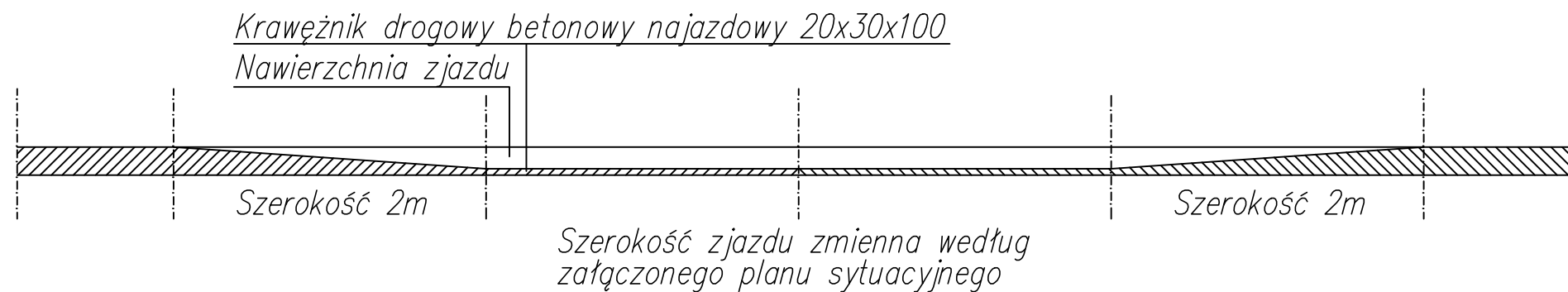

ZJAZD INDYWIDUALNY – WIDOK OD STRONY JEZDNI, POCHYLENIE PODŁUŻNE 2%

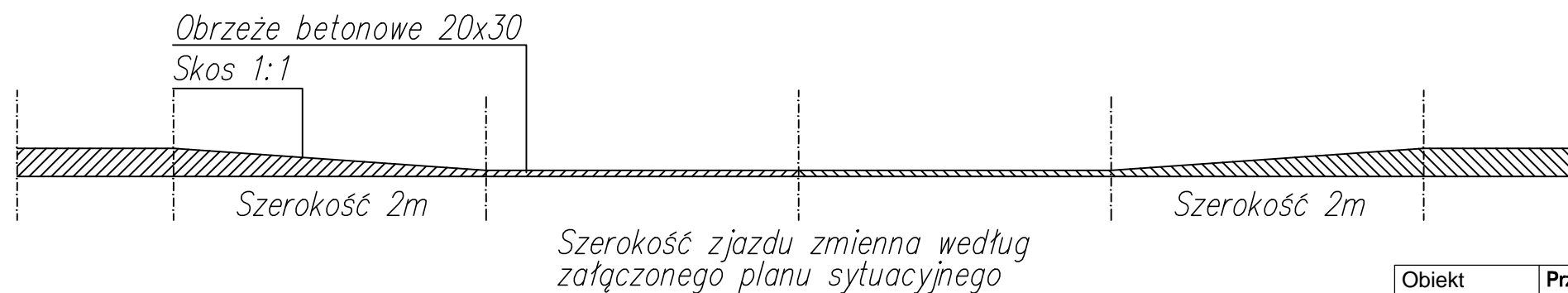

Obiekt	Przebudowa drogi gminnej Nr 113343R Wolica przez wieś do Walowic w km 0+265-1+086 wraz z przebudową skrzyżowania w km 1+069 w miejscowości Wolica						
Adres	Wolica, gm. Jasło						
Tytuł rysunku	Detale zjazdów z drogi gminnej						
Projektant	Branża	Nr uprawnień	Podpis	Data	Skala	Ark.	Nr rys.
mgr inż. Jan Bugała	konstr.- budowlana	ANB.V.7342-51/93		lipiec 2019	-	A3	28

Monogram dla rur kanalizacyjnych o przekroju kołowym przy całkowitym napełnieniu i średnicy do 1m według wzoru Monninga

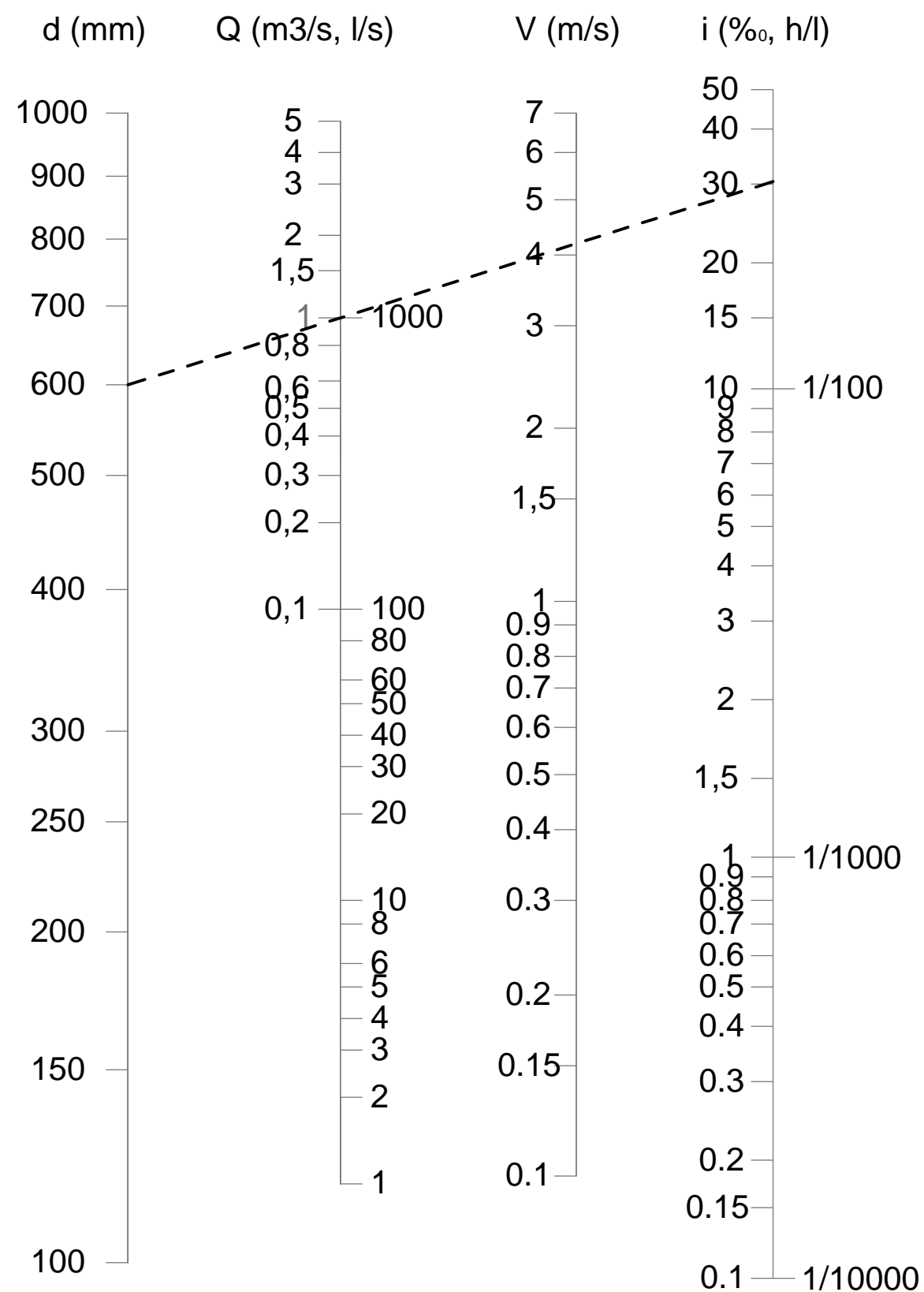

Obiekt	Przebudowa drogi gminnej Nr 113343R Wolica przez wieś do Walowic w km 0+265 - 1+086 wraz z przebudową skrzyżowania w km 1+069 w miejscowości Wolica						
Adres	Wolica, gm. Jasio						
Tytuł rysunku	Monogram Monninga dla rur kanalizacji deszczowej						
Projektant	Branża	Nr uprawnień	Podpis	Data	Skala	Ark.	Nr rys.
mgr inż. Jan Bugała	konstr.- budowlana	ANB.V.7342-51/93		lipiec 2019	-	A3	29